

ministère  
éducation  
nationale



*Culture scientifique et technique*

---

*Concours scientifiques*

# Olympiades académiques de mathématiques

*- Sujets nationaux 2006 -*

*Janvier 2009*

---

### Exercice 1 : La « spirale »

Le plan, muni d'un repère orthonormal d'origine O (unité 1 cm), est quadrillé par les droites parallèles aux axes de coordonnées et passant par tous les points à coordonnées entières du plan. Sur ce quadrillage on construit, en partant du point O vers le bas, une ligne brisée en forme de « spirale » qui « tourne dans le sens contraire des aiguilles d'une montre », conformément au dessin ci-dessous. Pour tout point M à coordonnées entières, on note  $l(M)$  la longueur de la portion de « spirale » qui va de O jusqu'à M.

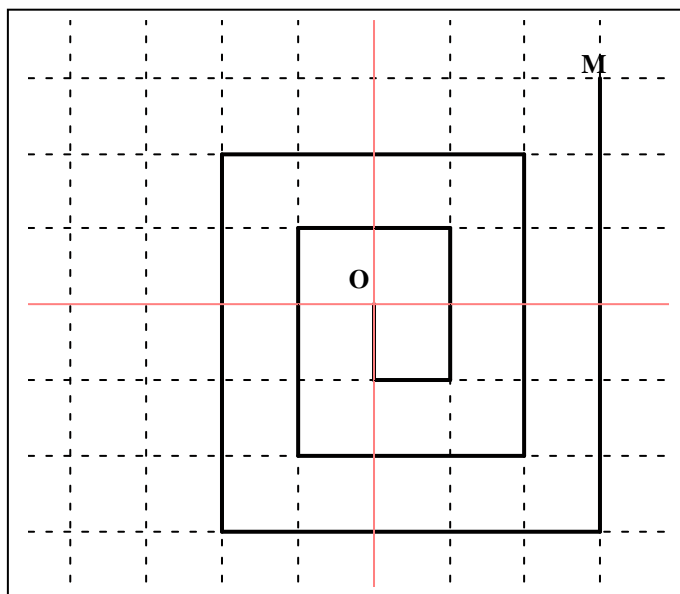

- 1) A est un point de l'axe des abscisses tel que  $OA=5$ .  
Déterminer les valeurs possibles de  $l(A)$ .
- 2) B est le point de coordonnées (2005 ; 2006).  
Déterminer  $l(B)$ .
- 3) Déterminer les coordonnées du point C tel que  $l(C)=2006$ .
- 4) La « spirale » passe-t-elle par tous les points à coordonnées entières du plan ?

On rappelle le résultat suivant :

$$\text{Pour tout entier naturel } n \text{ non nul, } 1+2+3+\dots+n = \sum_{k=1}^n k = \frac{n(n+1)}{2}$$

## Exercice 2 : les cylindres en papier

1. On prend une feuille de papier de 21 cm de large et 29,7 cm de long (le format A4). On forme un cylindre en roulant la feuille de papier et en faisant coïncider deux bords opposés. En faisant de même avec les deux autres bords opposés, on obtient un autre cylindre.

Les deux cylindres ont-ils même volume ?

2. Dans une feuille de papier de format A4, on enlève deux triangles de mêmes dimensions selon la figure ci-dessous :

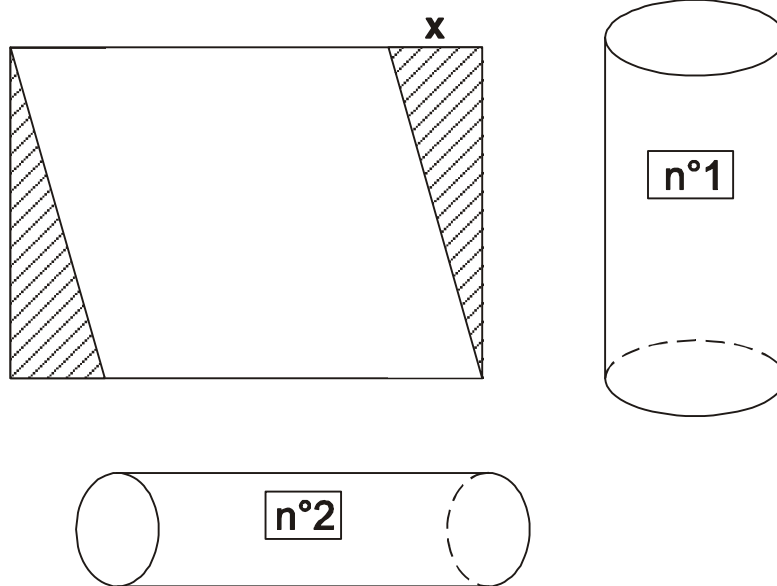

Si on roule la feuille restante bord à bord, on obtient un premier cylindre (n°1). Si on la roule en faisant coïncider les autres bords opposés, on obtient un second cylindre (n°2).

Trouver la ou les valeurs de  $x$  (en cm) pour que les deux cylindres ainsi obtenus aient le même volume.